



Plan Libre
Близу Гипке

Mobilier
des Espaces
Museaux

LES MOBILIERS FONDAMENTAUX





SOMMAIRE

- 02-03** INTRODUCTION
- 04-05** SOMMAIRE
- 06-07** BANC ET TABOURET
- 08-09** BANC DEMI-CIRCULAIRE/BANC CIRCULAIRE
- 10-11** TABLE/PILE ET CONSOLE
- 12-13** PILE À ROULETTES
- 14-15** SUPPORT POUTRE
- 16-17** BLOC À ROULETTES AVEC OU SANS TIROIRS/MEUBLE D'ANGLE BOIS POUR BANQUE
- 18-19** MEUBLE D'ANGLE MÉTAL POUR BANQUE/VITRINE COMPTOIR À TIROIRS
- 20-21** VITRINE COMPTOIR CLOCHE/PILE VITRINE
- 22-23** PILE VITRINE À ROULETTES/TABLE PLAN INCLINÉ
- 24-25** CONSOLE PLAN INCLINÉ/MODULE ÉTAGÈRE
- 26-27** MODULE BASE BIBLIOTHÈQUE/MODULE BASE DEUX PORTES
- 28-29** BLOC BAC À LIVRES/PORTE DOCUMENTS AFFICHE MÉTAL
- 30-31** PRÉSENTOIR DOCUMENTS MULTI FORMATS/PRÉSENTOIR DISTRIBUTEUR



INTRODUCTION

PLAN LIBRE conçoit, fabrique et distribue des meubles contemporains pour l'univers muséal, salles d'exposition, bibliothèques, espaces d'accueil, boutiques des musées...

Bancs, tabourets, tables, consoles, sellettes, piles, supports, socles, cimaises, vitrines, présentoirs...

Programmes et ensembles, autant d'éléments à la disposition des conservateurs, architectes et scénographes.

Fabriquée dans les Vosges, la gamme PLAN LIBRE a choisi le hêtre massif, bois noble et résistant qui présente de grandes qualités de finitions, particulièrement adapté à un usage "lieu public" pour le mobilier de confort, et au support de pièces lourdes dans le cas de vitrines. Elle est constituée à sa base de plateaux de hêtre massif (épaisseur 50 mm, finition vernis polyuréthane bi-couche, assemblage avec enfourchement, vérins de réglage diamètre 32 mm, renforts sous plateau. Elle décline dans le même principe des lignes de produits complémentaires et combinables.

Nous adaptons au besoin la teinte des mobiliers à la charte des lieux et au projet d'architecte.

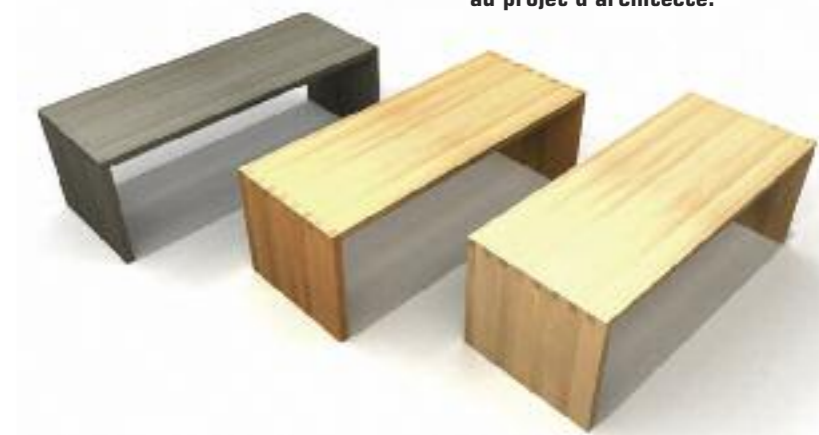

FICHES TECHNIQUES DE MOBILIERS DES FONDAMENTAUX

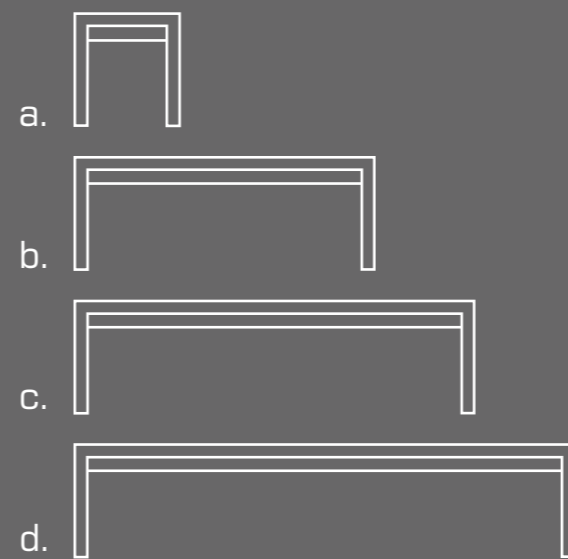

BANC ET TABOURET



Plateaux de hêtre massif épaisseur 50 mm
Assemblage avec enfourchement
(finition vernis polyuréthane bi-couche)

- 1 renfort sous plateau
- 4 vérins de réglage / diamètre 32 mm



Porte documents ou fiches
de salle adaptable au banc.



Quand les bancs jouent
aux présentoirs...



Longueur

- a. 420 mm
- b. 1200 mm
- c. 1600 mm
- d. 2000 mm

Hauteur
450 mm

Profondeur
420 mm

BANC CIRCULAIRE DEMI

Plateaux de hêtre massif épaisseur 50 mm
Forme demi circulaire ou circulaire à assemble
Finition vernis polyuréthane bi-couche
(assemblage avec enfourchement)

- renfort sous plateau,
- vérins de réglage / diamètre 32 mm.



Rayon de l'emprise au sol

75 cm
100 cm
125 cm

Hauteur
450 mm

Profondeur assise
420 mm

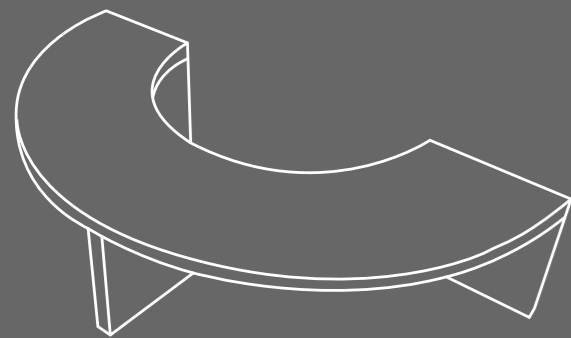

BANC CIRCULAIRE

Plateaux de hêtre massif épaisseur 50 mm
Assemblage avec enfourchement
(finition vernis polyuréthane bi-couche)

- 1 renfort sous plateau
- 4 vérins de réglage / diamètre 32 mm



Diamètre de l'emprise au sol

150 cm
200 cm
250 cm

Hauteur
450 mm

Profondeur assise
420 mm

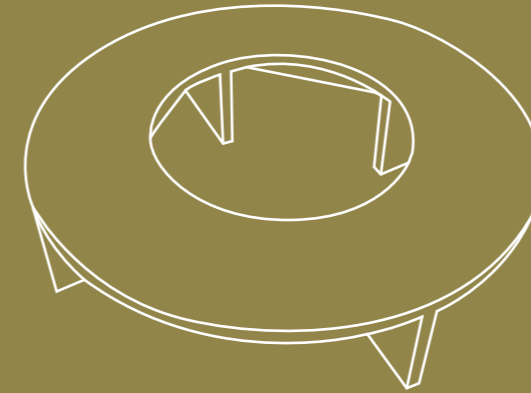

BUREAU ET

TABLE



Plateaux de hêtre massif épaisseur 50 mm
Assemblage avec enfourchement
(finition vernis polyuréthane bi-couche)

- 2 renforts sous plateau
- 4 vérins de réglage / diamètre 32 mm



Nombreuses utilisations possibles,
dont table pour banque d'accueil



Longueur

- a. 1600 mm
- b. 2000 mm
- c. 2400 mm

Hauteur

740 mm

Profondeur

700 mm
800 mm

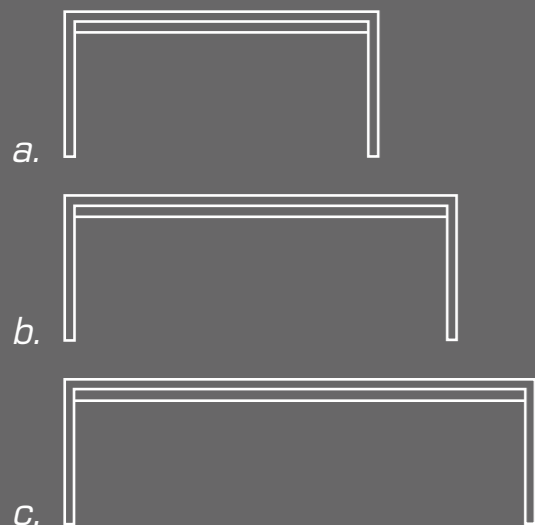

PILE ET CONSOLE



Plateaux de hêtre massif épaisseur 50 mm
Assemblage avec enfourchement
(finition vernis polyuréthane bi-couche)

- 1 renfort sous plateau
- 4 vérins de réglage / diamètre 32 mm

Longueur

- a. 420 mm
- b. 800 mm
- c. 1200 mm
- d. 1600 mm
- e. 2000 mm

Hauteur

840 mm

Profondeur

420 mm
580 mm

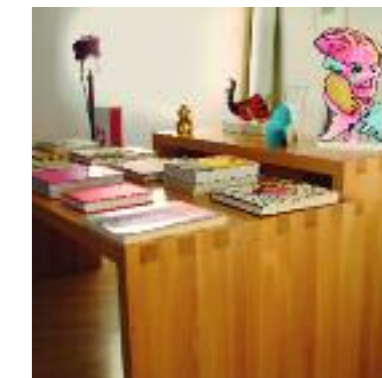
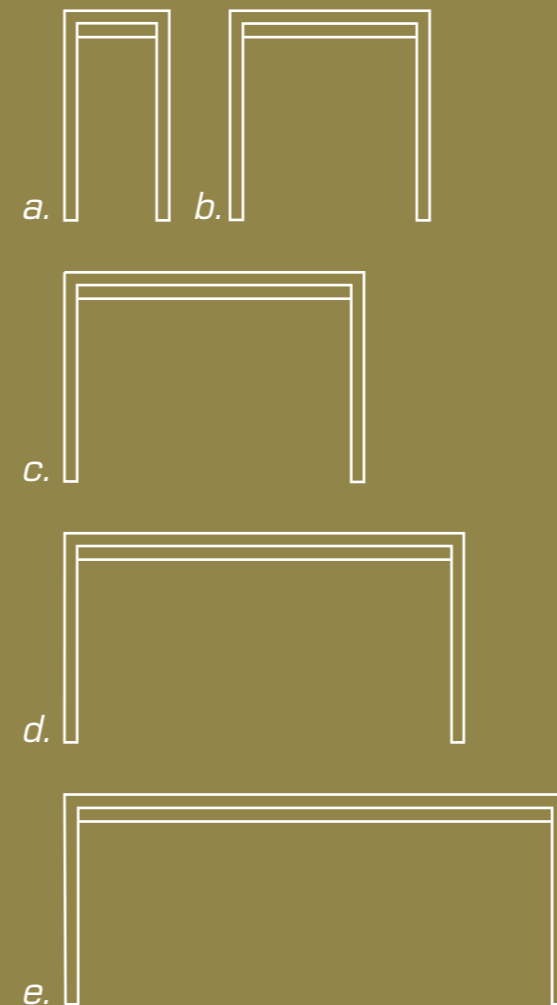

Pour présentation d'objets
ou documentation.
Idéal pour petits espaces
ou en complément de table
dans boutique ou librairie.

PILE À ROULETTES

Hêtre massif épaisseur 50 mm
Assemblage avec enfourchement
(finition vernis polyuréthane bi-couche)

- 4 roulettes pivotantes gris alu (charge 4 x 50kg) dont 2 avec blocage

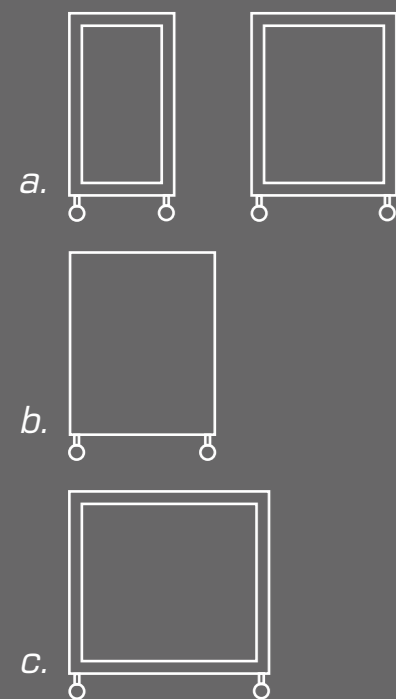

Longueur

- a. 420 mm
- b. 580 mm
- c. 800 mm

Hauteur

740 mm

Profondeur

420 mm
580 mm



Support d'objet tel que sculpture,
sur plateau ou en partie basse
Usage possible en table multimedia
pour matériel interactif, informatique
ou audiovisuel... vitrinable...

SUPPORT POUTRE

Pour panneaux expo et médiation

Socle serre-joint
2 poutres sections 120x120mm
(finition vernis polyuréthane bi-couche)

- Assemblage par 2 serrages boulons encastrés
1 ou 2 mats télescopique(s)
- Raidisseur métallique finition gris alu
réglable en hauteur de 1200 à 2000 mm
- Platine en partie basse pour fixation sur poutre hêtre
- Platine en partie haute pour maintien panneau
et support d'accessoires d'éclairage

a. Panneaux rigides

Épaisseur - 1 à 30 mm
Hauteur - 1200 à 2000 mm
Largeur - jusqu'à 800 mm

b. Panneaux rigides

Épaisseur - 1 à 30 mm
Hauteur - 1200 à 2000 mm
Largeur - jusqu'à 800 mm

c. Panneaux rigides

Épaisseur - 1 à 30 mm
Hauteur - 1200 à 2000 mm
Largeur - jusqu'à 800 mm

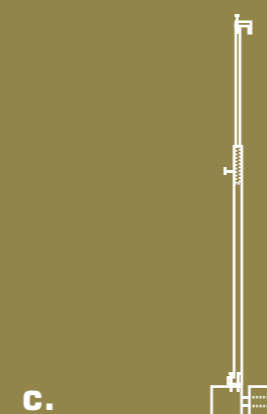
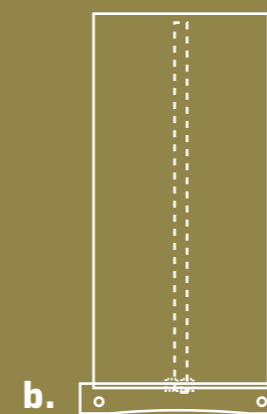
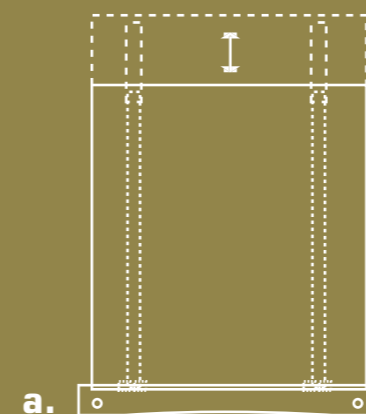

Réserve dans le mât avec
perçements en partie haute
et basse pour électrification éventuelle
d'accessoires d'éclairage

COMPTOIR MÉTAL OU BOIS

POUR BANQUE D'ACCUEIL

Hêtre massif épaisseur 50 mm
Assemblage avec enfourchement
(finition vernis polyuréthane bi-couche)

ou tôle métal - tranche 22mm
(finition patinée) se fixe sur base table ou console

Longueur
600 mm
900 mm

Hauteur
1200 mm
1040 mm

Profondeur
300 mm



La table plan-libre est le module de base sur lequel vient se fixer le comptoir réhaussé en bois ou en métal selon le style des lieux.

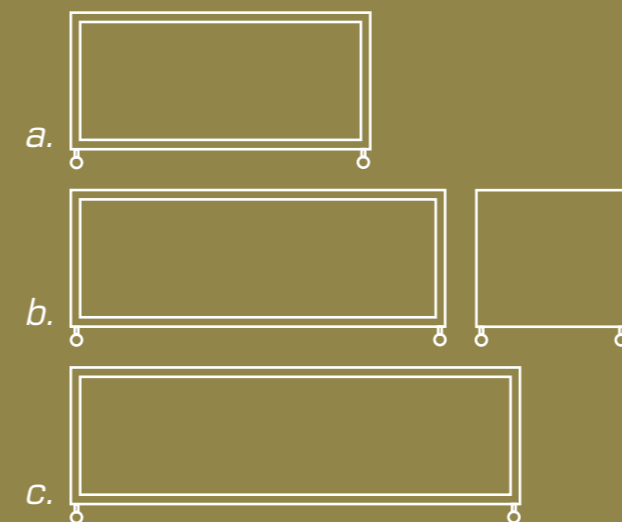

Longueur
a. 1600 mm
b. 2000 mm
c. 2400 mm

Hauteur
740 mm

Profondeur
800 mm

TABLE DE PRÉSENTATION

Hêtre massif épaisseur 50 mm
Assemblage avec enfourchement
(finition vernis polyuréthane bi-couche)

- 4 roulettes pivotantes gris alu (charge 4 x 50kg) dont 2 avec blocage



Table de présentation mais aussi capacité de stockage des publications ou éditions dans habitacle intérieur... De dimension généreuse elle constitue à elle-seule "une boutique" structurée dans un espace libre !

BLOC À ROULETTES AVEC OU SANS TIROIRS

Hêtre massif épaisseur 50 mm
Assemblage avec enfourchement
(finition vernis polyuréthane bi-couche)

- 1 étagère épaisseur 35 mm
- 4 roulettes pivotantes gris alu (charge 4 x 50kg)
dont 2 avec blocage en option 2 tiroirs avec serrure



Pratiques à glisser sous bureau
banque d'accueil ou dans
les boutiques librairies...

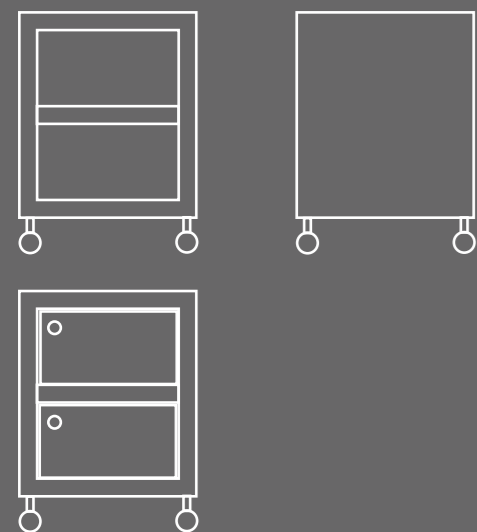

Longueur
500 mm

Hauteur
580 mm

Profondeur
500 mm

MEUBLE D'ANGLE BOIS POUR BANQUE

Hêtre massif épaisseur 50 mm
Assemblage rainure et languette
(finition vernis polyuréthane bi-couche)

- 4 vérins de réglage / diamètre 32 mm
- Façade inclinée avec profilés
- Supports de documentation

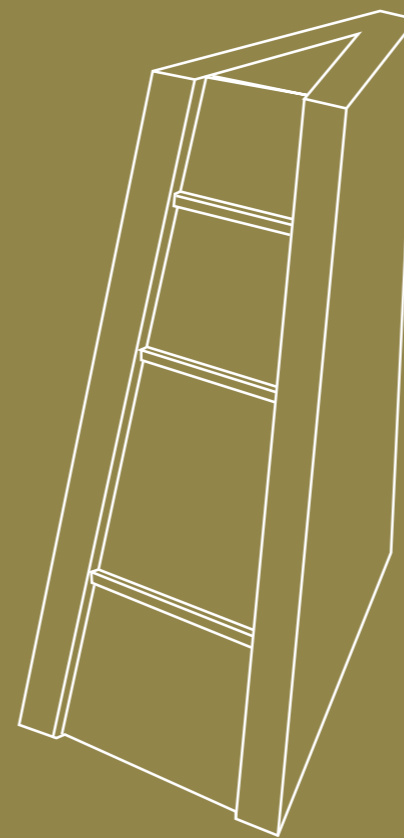

Coté
700 mm
800 mm

Hauteur
740 mm

Angle
30°



Ce module permet d'articuler
à l'infini les tables en un agencement parfaite-
ment adapté à l'espace
disponible... tables de lecture,
bureau de banques d'accueil,
tables de réunion.
Il est aussi support de documentation.

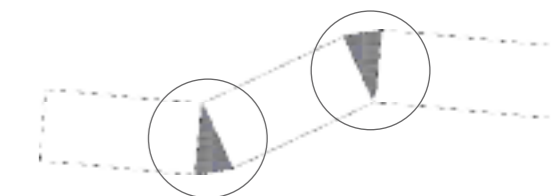

MEUBLE D'ANGLE MÉTAL POUR BANQUE

Tôle métal - tranche 22mm
(finition patinée)

- Plateau supérieur verre SP8
- 4 vérins de réglage
- Espace intérieur rangement vertical



Cet élément en métal peut recevoir
posters et affiches roulées dans
sa cavité intérieure...
Parfait en complément d'agencement
sur une banque d'accueil...

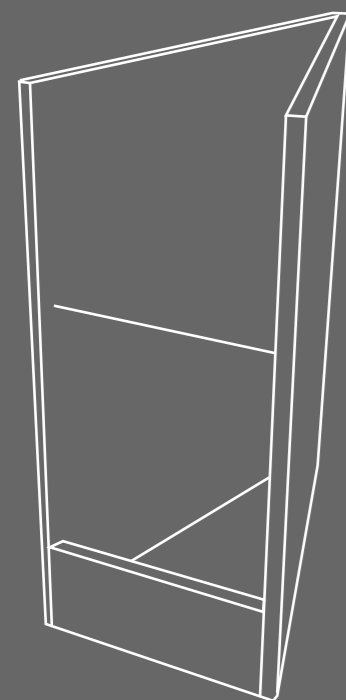
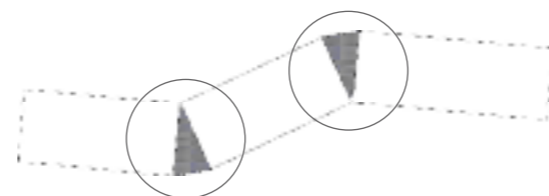

Côtés
700 mm
800 mm

Hauteur
740 mm

Angle
30°

VITRINE COMPTOIR À TIROIRS



Ultra-pratiques et mobiles, à poser sur tables
ou consoles, ces vitrines existent en 3 formats.

Leur plateau coulissant permet l'installation aisée
des objets et collections.

Très épurés, le design et le capot en altuglas offrent une visualisation maximale de tous côtés.

- Serrure latérale à poussoir
- Base en hêtre massif et contreplaqué placage hêtre
- 4 patins de réhausse anti-glisse.

Longueur

- a. 420 mm
- b. 580 mm
- c. 800 mm

Hauteur vitrine

210 mm

Profondeur

- a. 420 mm
- b. 580 mm
- c. 580 mm

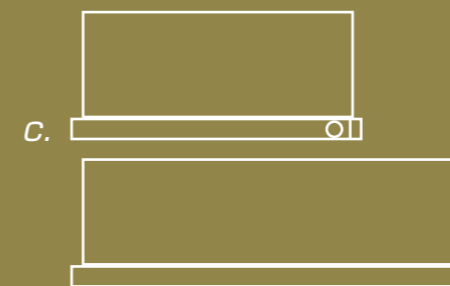
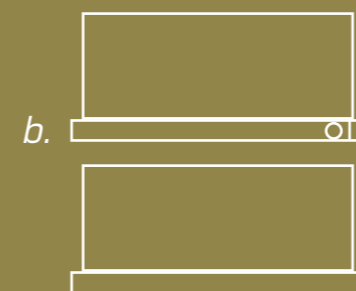
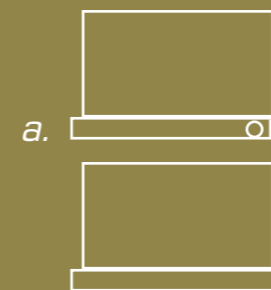

Avec bouton poussoir
sécurisé
pour le tiroir
coulissant.

VITRINE COMPTOIR

CLOCHE



Ultra-pratiques et mobiles, à poser sur tables ou consoles, ces vitrines existent en 3 formats.

Très épurés, le design et le capot en altuglas offrent une visualisation maximale de tous côtés

- 2 serrures latérales à poussoir
- Base en hêtre massif et contreplaqué placage hêtre
- 4 patins de réhausse anti-glisse
- Capot verre trempé en option

Une vitrine "passe-partout" sécurisée qui trouve sa place :

- en librairie pour préserver imprimés et éditions rares
- en boutique pour présentation d'objets ou catalogues
- en salle d'exposition pour les documents fragiles

Longueur

- a. 420 mm
- b. 580 mm
- c. 800 mm

Hauteur vitrine

- 210 mm
- 410 mm
- 570 mm

Profondeur

- a. 420 mm
- b. 580 mm
- c. 580 mm

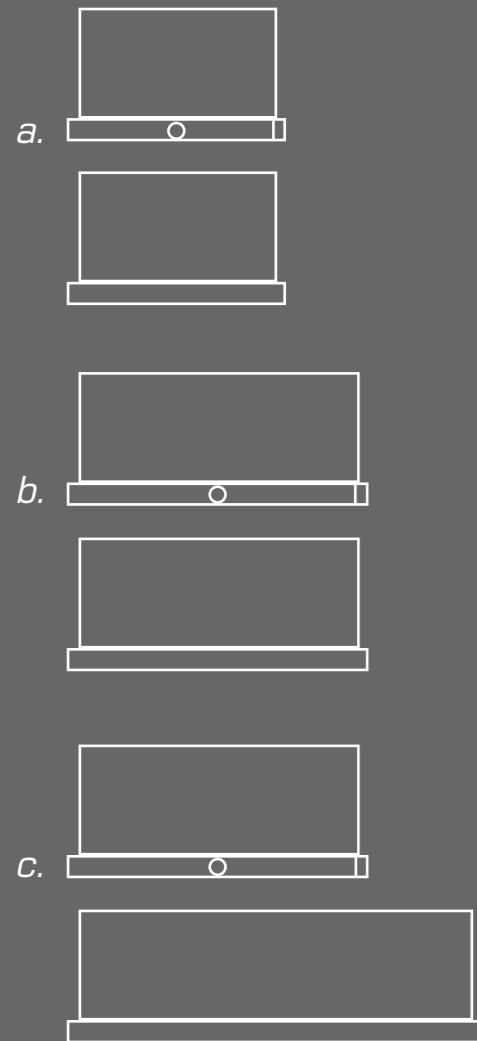

PILE

VITRINE



Base hêtre massif épaisseur 50 mm
Assemblage avec enfourchement
(finition vernis polyuréthane bi-couche)

- 1 renfort sous plateau
- 4 vérins de réglage / diamètre 32 mm
- Capot en altuglas
- 2 serrures latérales à poussoir
- Capot verre trempé en option

Longueur

- a. 420 mm
- b. 580 mm
- c. 800 mm

Hauteur base

740 mm

Hauteur capot

210 mm, 410 mm
570 mm

Profondeur

- a. 420 mm
- b. 580 mm
- c. 580 mm

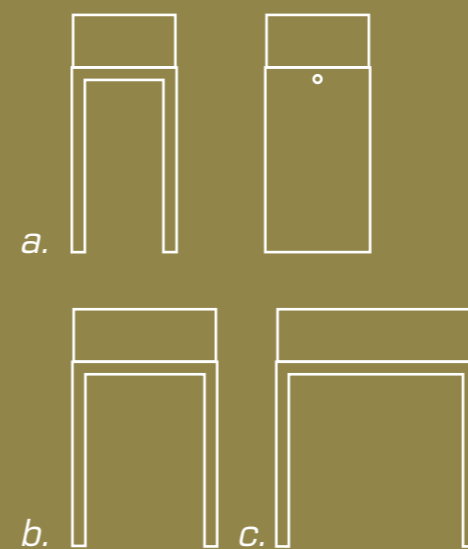

PILE VITRINE À

ROULETTES

Base hêtre massif épaisseur 50 mm
Assemblage avec enfourchement
(finition vernis polyuréthane bi-couche)

- 4 roulettes pivotantes gris alu (charge 4 x 50kg) dont 2 avec blocage
- Capot en altuglas
- 2 serrures latérales à poussoir
- Capot verre trempé en option

Longueur

- a. 420 mm
- b. 580 mm
- c. 800 mm

Hauteur meuble

740 mm

Hauteur vitrine

210 mm, 410 mm
510 mm

Profondeur

- a. 420 mm
- b. 580 mm
- c. 580 mm

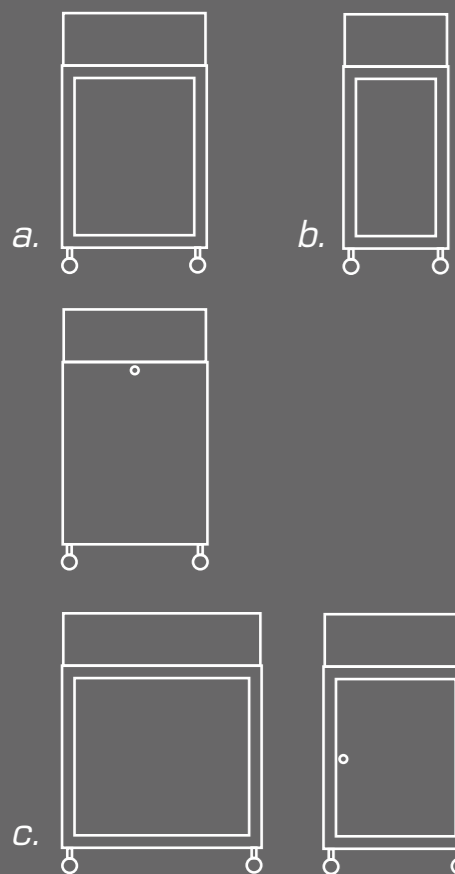

TABLE

PLAN
INCLINÉ

Plateaux de hêtre massif épaisseur 50 mm
Assemblage avec enfourchement
(finition vernis polyuréthane bi-couche)

- 4 vérins de réglage diamètre 32 mm
- 2 étagères épaisseur 35 mm
- Option Hauteur réglable / Crémaillère
- Accessoires de présentation / Inclinaison

Longueur

- a. 1200 mm
- b. 1600 mm
- c. 2000 mm

Hauteur

800 / 950 mm

Profondeur

700 mm

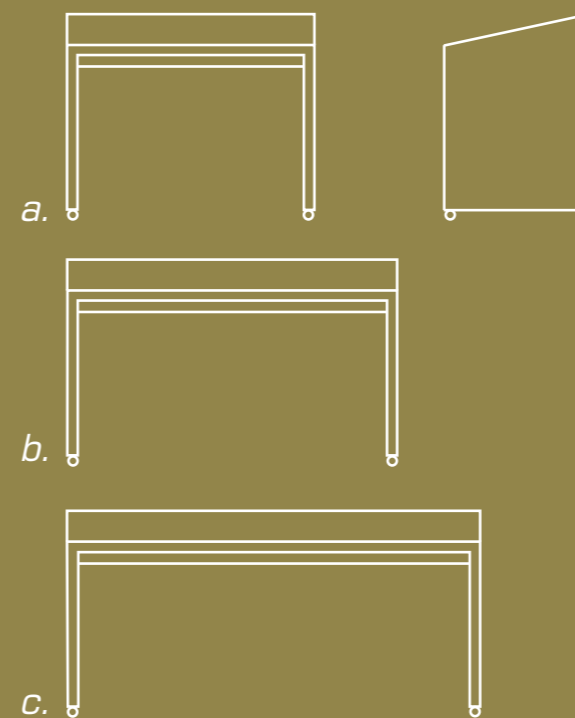

| Plateau imprimé avec médiation

CONSOLE ^{INCLINÉ} PLAN



Plateaux de hêtre massif épaisseur 50 mm
Assemblage rainure et languette
(finition vernis polyuréthane bi-couche)

- 2 renforts sous plateau
- 4 roulettes pivotantes gris alu (charge 4 x 50kg)
dont 2 avec blocage



Possibilité d'imprimer
un panneau pour fixation
sur le plateau...

Longueur

- a. 420 mm
- b. 800 mm
- c. 1200 mm
- d. 1600 mm

Hauteur

800 / 890 mm

Profondeur

420 mm

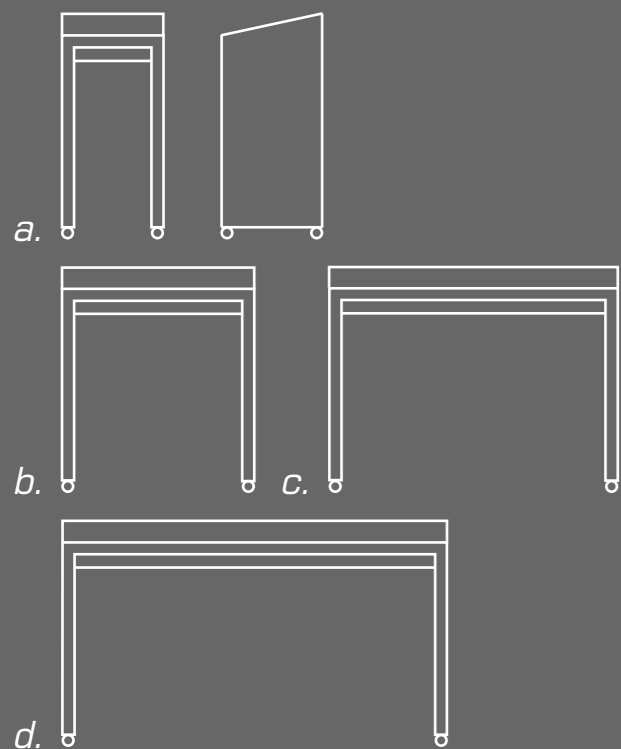

MODULE ÉTAGÈRE



Plateaux de hêtre massif épaisseur 50 mm
Assemblage rainure et languette
(finition vernis polyuréthane bi-couche)

- 2 renforts sous plateau
- 4 roulettes pivotantes gris alu (charge 4 x 50kg)
dont 2 avec blocage

A agencer avec modules base, étagère
ou deux portes, consoles.
Particulièrement peu encombrants

Longueur

- a. 800 mm
- b. 1000 mm
- c. 1200 mm

Hauteur

1160 mm

Profondeur

320 mm
420 mm

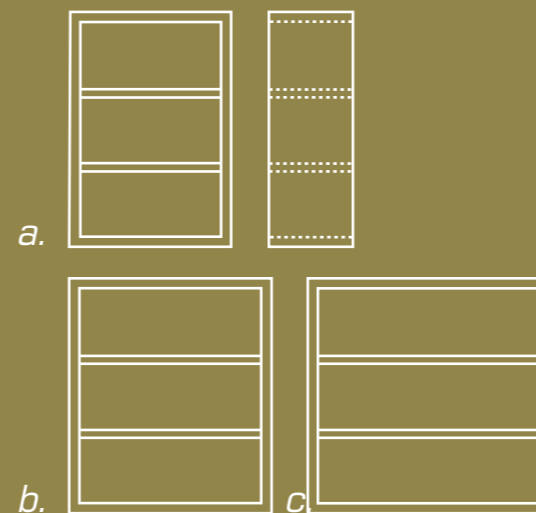

MODULE BASE BIBLIOTHÈQUE



Plateaux de hêtre massif épaisseur 50 mm
assemblage avec enfourchement
(finition vernis polyuréthane bi-couche)

- 4 vérins de réglage diamètre 32 mm
- 2 étagères dont une option hauteur réglable épaisseur 35 mm

Longueur

- a.* 800 mm
- b.* 1000 mm
- c.* 1200 mm

Hauteur

840 mm

Profondeur

- 320 mm
- 420 mm
- 580 mm

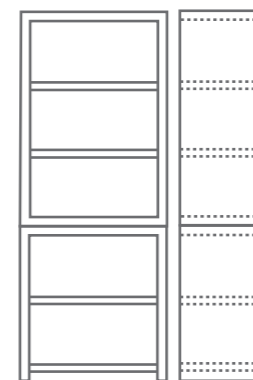

MODULE BASE DEUX PORTES



Plateaux de hêtre massif épaisseur 50 mm
assemblage avec enfourchement
(finition vernis polyuréthane bi-couche)

- 4 vérins de réglage diamètre 32 mm
- 2 étagères épaisseur 35 mm
- 2 portes avec serrure

Longueur

- a.* 800 mm
- b.* 1000 mm
- c.* 1200 mm

Hauteur

840 mm

Profondeur

- 320 mm
- 420 mm
- 580 mm

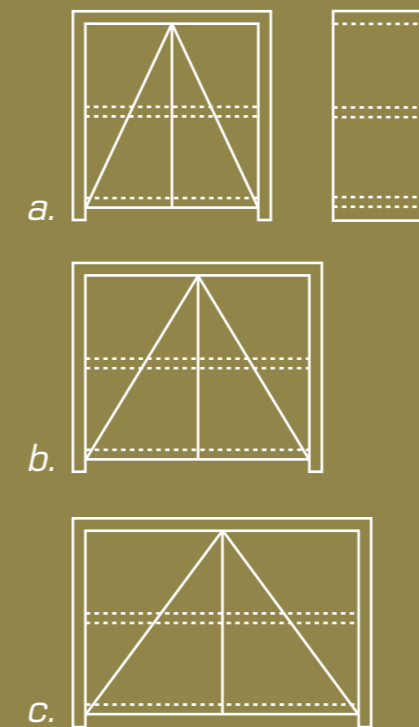

BLOC

BAC
À

LIVRES

CD

DVD



Base hêtre massif épaisseur 50 mm
Assemblage avec enfourchement
(finition vernis polyuréthane bi-couche)

- 4 vérins de réglage / diamètre 32 mm
- 1 panier tôle métal avec séparateurs (finition patinée)

Longueur
1000 mm

Hauteur
850 mm

Profondeur
700 mm

Bac acier Hauteur
200 mm

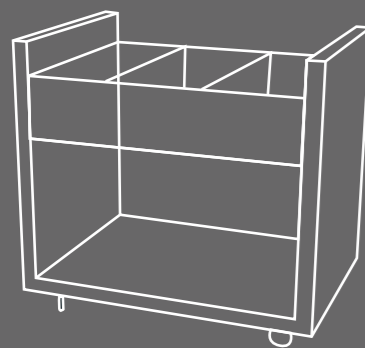
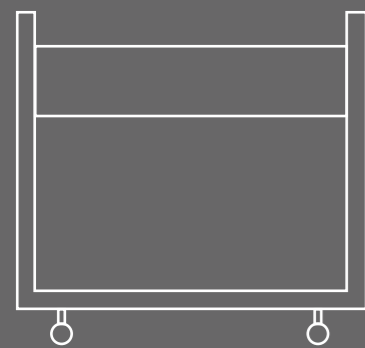

PORTE DOCUMENTS

AFFICHE MÉTAL

Tôle métal/Tranche 22mm/Finition patinée

Adaptable sur nos divers mobiliers, le porte-document fixé au flanc d'un banc, d'une pile, ou d'une console accueille revues, fiches de salle, fiches techniques...

Le porte-affiche d'un format supérieur est conçu pour classer les grands formats s'associe à une table de lecture ou de présentation de livres en bibliothèque et librairie.

Ces éléments indispensables et fonctionnels sont réalisés dans une très belle matière métal patinée artisanalement. Une finition simplement brute du métal ou un laquage peuvent aussi être pratiqués selon l'esprit du lieu.



Version pour banc
Largeur
165 mm

Hauteur
330 mm

Profondeur
420 mm

Version pour table
Largeur
240 mm

Hauteur
590 mm

Profondeur
800 mm

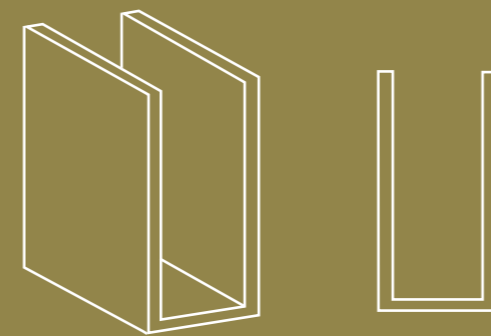

PRÉSENTOIR DOCUMENTS MULTI

FORMATS

Pour cartes postales/Revue/Plaquettes

Base hêtre massif épaisseur 50 mm
(finition vernis polyuréthane bi-couche)

- 4 roulettes
- 5 paniers tôle métal (finition patinée)

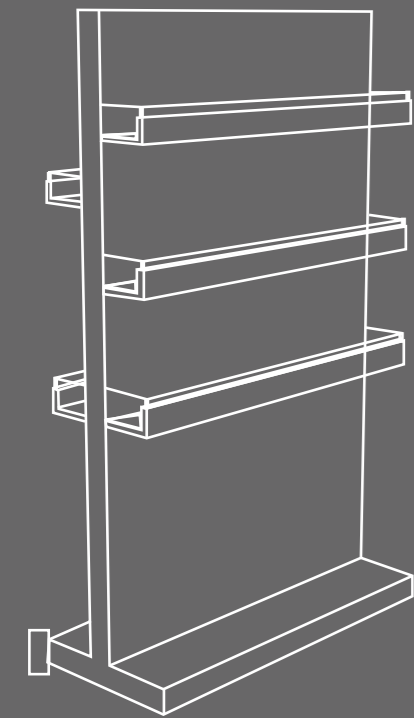

Longueur
600 mm
900 mm

Hauteur
1500 mm

Profondeur
300 mm



DISTRIBUTEUR REVUES

Pour revues/Livres/Documents (format A4 ou A5)

Base hêtre massif épaisseur 50 mm
(finition vernis polyuréthane bi-couche)

- 4 roulettes
- Réhausseur tôle métal (finition patinée)
- Etui altuglass en partie haute format A4
- Empilage des documents dans la colonne centrale
- Présentation du document d'appel dans étui altuglass en partie haute
- Très stable
- Roulettes pour déplacements aisés

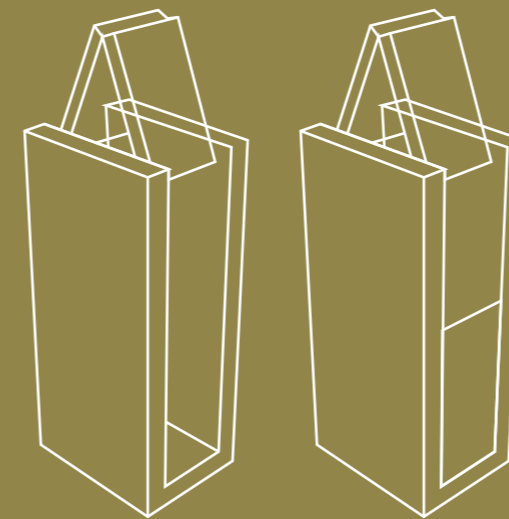

Longueur
320 mm

Hauteur
1300 mm

Profondeur
320 mm



Plan Libre Близи Гипке

CONTACT

PLAN LIBRE

5 rue du Château Rose

25000 BESANCON

Tél. 09 77 99 69 88

Fax. 03 81 53 40 65

info@plan-libre.com

www.plan-libre.com

Tarif sur demande